

**Etape 1** : Vous pensez votre objet (maquette) pour ensuite disposer les éléments sur les formats disponibles. N'oubliez pas de tenir compte de l'épaisseur de la matière avant de finaliser vos dessins

Préparation d'un fichier :

- unité de travail le mm
  - échelle 1/1
  - polygones liés
  - couleurs des traits
  - mise en page sur les formats matière du [fichier modèle](#)
- ☞ il faut compter une marge de 5mm entre les pièces, ainsi que tout autour du format matière.

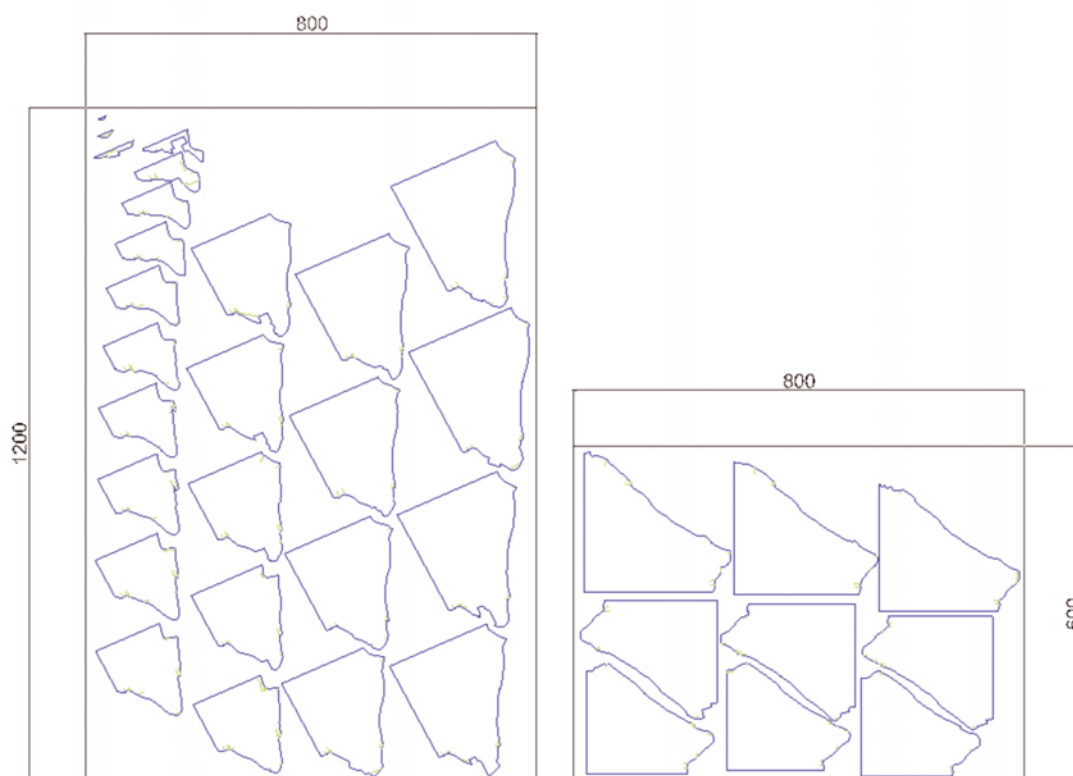

Les formats :

Deux formats standards :

- 1200 X 800 mm
- 600 X 800 mm

Carton gris 2,5 mm :

- 1100 x 800 mm
- 550 x 800 mm

Format carton plume :

- 700 X 1000 mm

Autres matières sur demandes:

- bois croisé jusqu'à 2mm épaisseur
- pet jusqu'à 2mm ép.
- mousses diverses jusqu'à 20mm ép.
- polystyrène jusqu'à 20mm ép.
- liège
- scotchcal
- etc....

Pour les matières que vous nous proposeriez, nous sommes à votre disposition pour effectuer des tests de faisabilité.

Il faut compter un supplément pour l'envoi, lorsque l'on dépasse les standards postaux (maximum de 1000 x 600 x 600 mm).

Les codes couleurs RVB :	0, 255,0	- vert	tracés stylos (noir, rouge, bleu, vert) marquages (couteau, doigt) première découpe deuxième découpe troisième découpe quatrième découpe format de la matière (cadre)
	0, 127,0	- vert foncé	
	255, 0,0	- rouge	
	0, 0,255	- bleu	
	0, 255,255	- cyan	
	255, 0,255	- magenta	
		- noir	

☞ L'ordre des découpes va de l'intérieur vers l'extérieur  
Il est important de respecter cette hiérarchie des couleurs, afin d'assurer la stabilité des pièces sur la table de découpe.

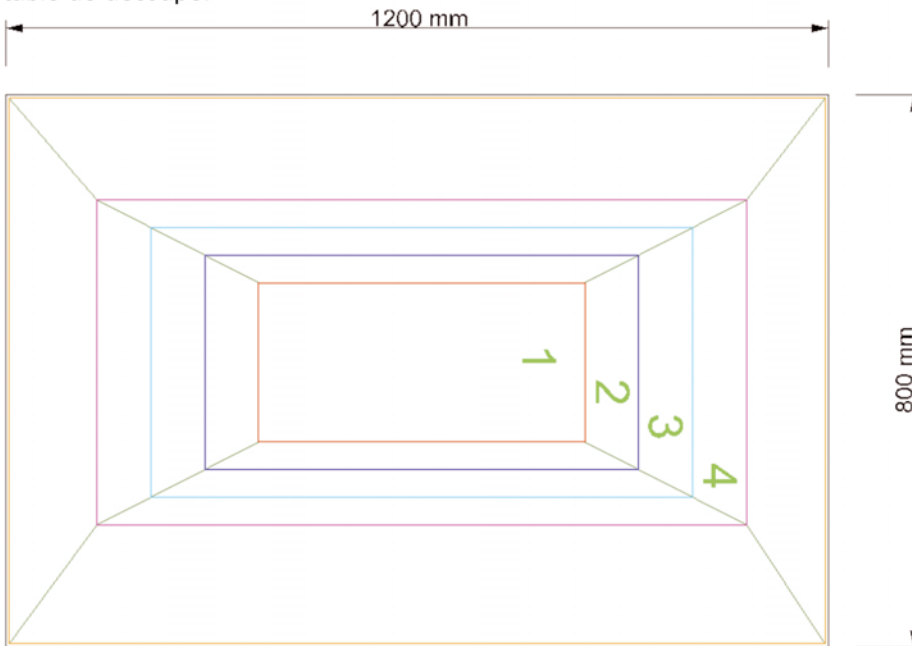

Les objets répétitifs, tels que carrés ou rectangles sont à réaliser comme cet exemple :

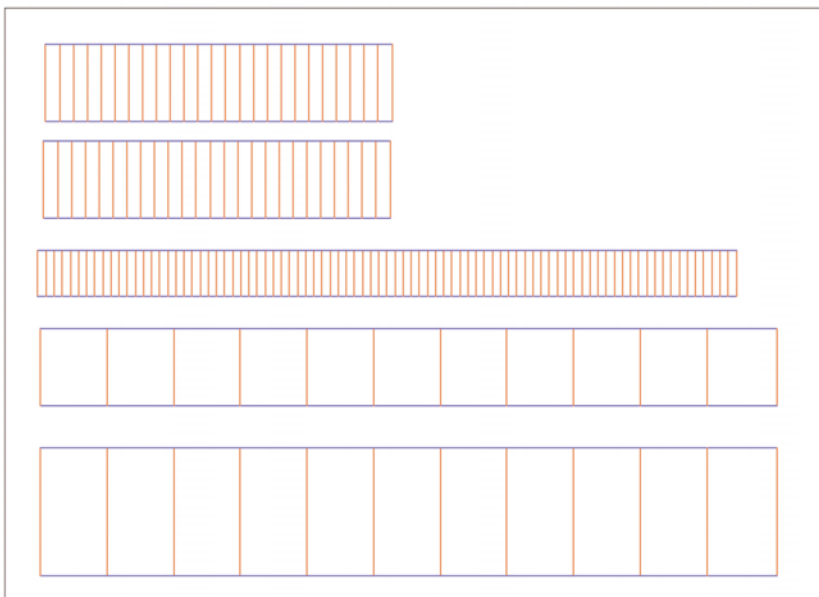

**Etape 2 :** Vous sauvegardez votre fichier avec les [codes couleurs](#) en : - DXF

**Etape 3 :** Vous passez votre [commande](#) on-line en joignant le fichier et dans les 48 à 72 heures vous recevrez vos découpes dans votre boîte aux lettres.